



Extra stabilność

Nowa uciosarka przesuwana
KAPEX KS 88 oraz KS 120

KAPEX

FESTOOL

Narzędzia spełniające najwyższe
wymagania

Precyzja w podwójnym wydaniu

KAPEX KS 88 | KS 120

Nowy KAPEX KS 88 oraz KS 120, to dwie uciosarki przesuwne Festool, które łączy wspólny cel: perfekcyjne cięcia. Zalety

KS 88:

- ▶ wyjątkowa precyzja przekrojów dzięki dwóm słupkom prowadzącym z podwójnym utożyskowaniem
- ▶ niewielki ciężar umożliwiający bezproblemowy transport
- ▶ inteligentne rozwiązania takie jak: pokrętko preselekcyjnego ustawiania kąta pochylenia tarczy pilarskiej oraz jego szybkie blokowanie
- ▶ wbudowana elektronika MMC zapewniająca łagodny rozruch oraz optymalną obróbkę różnych materiałów

KAPEX **KS 120** zapewnia jeszcze więcej możliwości dla bardziej precyzyjnych wyników:

- ▶ laser emitujący dwa promienie dla pokazania szerokości rzazu
- ▶ wygodny i łatwo dostępny mechanizm regulacji precyzyjnej kąta pochylenia tarczy pilarskiej z milimetrową dokładnością
- ▶ ustawienie specjalne tarczy piły umożliwiające głębokość cięcia do 120 mm
- ▶ praktyczny kątownik nastawny do szybkiego przenoszenia kątów wewnętrznych i zewnętrznych

Nowa KAPEX KS 88 oraz KS 120 to precyzja w podwójnym wydaniu. Kompaktowa budowa, niezrównany komfort, nadzwyczajna wszechstronność. Wszystko to dla uzyskiwania dokładnych wyników zarówno w warsztacie, jak i w czasie prac montażowych.



Wyjątkowo pokaźne słupki prowadzące i podwójne utożyskowanie kulkowe. Ten system prowadzenia Festool gwarantuje pewne i gładkie prowadzenie tarczy pilarskiej oraz najwyższą precyzję.

Wytrzymałość i mobilność idealne cechy dla stosowania w trudnych warunkach panujących na budowach. Sztwna i stabilna konstrukcja przy jednocześnie niewielkim ciężarze dzięki użebrowaniu płyty stołowej wykonanej z odlewu ze stopu magnezu.



Elektronika MMC zapewnia stałą prędkość obrotową i pracę zawsze dostosowaną do materiału. Służy temu preselekcyjny wybór prędkości obrotowej, łagodny rozruch, zabezpieczenie przeciążeniowe i szybki hamulec.

Szybkie przebranie - i zawsze doskonałe przygotowanie do każdego zadania. Z systemem FastFix dla prostej i szybkiej wymiany tarcz pilarskich.

Jeszcze większy komfort i precyzja np. dzięki precyzyjnej regulacji kąta pochylenia tarczy pilarskiej z dokładnością co do milimetra - tę możliwość posiada KS 120. Mechanizm nastawiający obsługuje się z przodu, podobnie jak wszystkie istotne elementy narzędzia.

Mobilność bez granic. Ergonomiczne uchwyty do przenoszenia, możliwość zwijania przewodu, blokada transportowa oraz zacisk blokujący, a do tego wyjątkowo kompaktowa budowa i niewielki ciężar.

Dobra widoczność obrabianego przedmiotu oraz wolne od pyłu otoczenie. System odsysania i stożkowy króciec odsysają pyły i wióry już w miejscu ich powstawania.

Oszczędza czas i eliminuje błędy. Kątownik nastawny KS 120 pozwala na łatwe zdejmowanie kątów wewnętrznych lub zewnętrznych i przeniesienie ich na KAPEX, a następnie na obrabiany materiał.

Doskonałe efekty cięcia

Ustawienie specjalne pozwala na wykonywanie uciosów listew o wysokości do 120 mm oraz profili wieńcowych o szerokości do 168 mm w „oryginalnej pozycji montażu”.

Ustawienie standardowe



Szerokość x wysokość do 305 x 88 mm

Ustawienie specjalne



Szerokość x wysokość do 60 x 120 mm



Szerokość do 168 mm

KAPEX

Zakres możliwości i dane techniczne



Zastosowania	KAPEX KS 88	KAPEX KS 120
• Przycinanie na długość desek i paneli o wymiarach do 305 x 88 mm	●	●
• Docinanie profili wieńcowych o wysokości do 168 mm w „oryginalnej pozycji montażu”	●	●
• Docinanie kantówek i belek o grubości do 88 mm	●	●
• Przycinanie poprzeczne elementów z metali nieżelaznych i tworzyw sztucznych	●	●
• Docinanie łączonych elementów po dwusiecznej kąta – bez potrzeby obliczania		●
• Ustawienie specjalne dla docinania listew cokotowych i sufitowych o wysokości do 120 mm		●

Zalety	KAPEX KS 88	KAPEX KS 120
• Precyzyjne przekroje dzięki dwóm słupkom prowadzącym	●	●
• Lekka, kompaktowa konstrukcja umożliwia wygodny transport	●	●
• Bezbłędne przenoszenie kątów kątownikiem nastawnym współpracującym z laserem emitującym dwa promienie		●
• System szybkiej wymiany tarcz FastFix	●	●
• Pokrętło preselekcji kąta pochylenia oraz szyba blokada jego ustawienia	●	●
• Obsługiwany z przodu mechanizm regulacji precyzyjnej kąta pochylenia tarczy pilarskiej z milimetrową dokładnością		●
• System bezpieczeństwa z szybkim hamulcem		●



Dane techniczne		
Pobór mocy	1600 W	
Prędkość obrotowa na biegu jałowym	1400–3400 min ⁻¹	
Średnica tarczy pilarskiej	260 mm	
Głębokość cięcia przy 90°/90°	305 x 88 mm	
Głębokość cięcia przy 45°/90°	215 x 88 mm	
Głębokość cięcia przy 45°/45° [z lewej strony]	215 x 55 mm	
Głębokość cięcia przy 45°/45° [z prawej strony]	215 x 35 mm	
Specjalna głębokość cięcia przy 45°/90° (z prawej)	–	20 x 120 mm
Cięcie po przekątnej profilu wieńcowego	168 mm	
Kąt pochylenia	47°/47°	
Kąt skosu	50°/60°	
Wymiary (szer. x głęb. x wys.)	713 x 500 x 470 mm	
Przyłącze do odsysania pyłu Ø	27/36	
Ciężar	20,7 kg	21,5 kg

Zakres skosu	Nr zamów.
KAPEX KS 88 E Tarcza pilarska uniwersalna HW W60, docisk mocujący obrabiany przedmiot, narzędzie do obsługi, w kartonie	561396
KAPEX KS 120 EB Tarcza pilarska uniwersalna HW W60, kątownik nastawny, docisk mocujący obrabiany przedmiot, narzędzie do obsługi, w kartonie	561283
KAPEX KS 120 EB-Set Tarcza pilarska uniwersalna HW W60, kątownik nastawny, docisk mocujący obrabiany przedmiot, stół wielofunkcyjny MFT KAPEX, 2 x prowadnica do obcinania długich elementów, 2 x podparcie kątowe, krawędziowe; narzędzie do obsługi, w kartonie	561289



Dokładne wyświetlanie pozycji i szerokości rzazu, a także precyzyjne przeniesienie kątów dzięki laserowi dwupromieniowemu oraz kątownikowi nastawnemu uciosarki przesuwnej KS 120.

Wyposażenie systemowe

FESTOOL

Narzędzia spełniające najwyższe wymagania

TTS Tooltechnic Systems AG & Co. KG

Wertstraße 20
D-73240 Wendlingen

reprezentowana przez:

Tooltechnic Systems (Polska) Sp. z o.o.,

Dział Festool

ul. Mszczonowska 7
Janki k. Warszawy
PL-05-090 Raszyn

NIP 534-20-86-289

NR KRS 0000150759

Sąd Rejonowy dla m.st. Warszawy w Warszawie

XIV Wydział Gospodarczy Krajowego Rejestru

Sądowego

Kapitał Zakładowy: 2 000 000,00 PLN

Dział Handlowy:

Tel.: (0-22) 711 41 62-64 lub 711 42 65

Fax: (0-22) 720 11 00

e-mail: info-pl@tooltechnicsystems.com

Doradztwo techniczne:

Tel.: (0-22) 711 41 68

Serwis:

Tel.: (0-22) 711 41 67

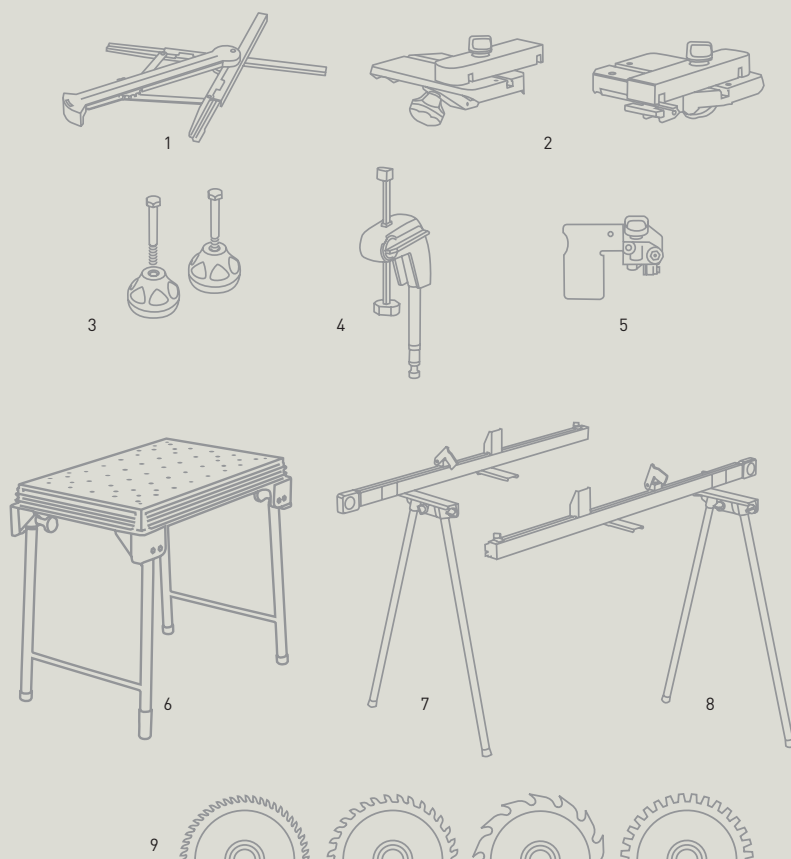

	Dane techniczne	Nr zamów.
1	Kątownik nastawny SM-KS 120	494370
2	Podparcie kątowe, krawędziowe AB-KS	494369
3	Zestaw elementów mocujących SZ-KS	494693
4	Docisk mocujący KL-KS	494391
5	Zderzak przesuwny KA-AR	488560
6	Stół wielofunkcyjny MFT KAPEX	495465
7	Prowadnica do obcinania długich elementów KA-KS L	495969
8	Prowadnica do obcinania długich elementów KA-KS R	495968
9	Tarcze pilarskie	www.festool.pl

www.festool.pl

Partner Handlowy

**Festool
KAPEX**

Obowiązuje od kwietnia 2009

Nr zamów. 60645



4 014549 137581

Zastrzega się możliwość wprowadzania zmian. Za ewentualne błędy drukarskie firma nie odpowiada. Wszystkie ilustracje mają charakter niewiążący. Wykonano dla TTS Tooltechnic Systems AG & Co. KG, 73240 Wendlingen, 07/2009.